

## EA-RV 284

Zawór zwrotny antyskażeniowy  
z możliwością nadzoru

### Instrukcja montażu

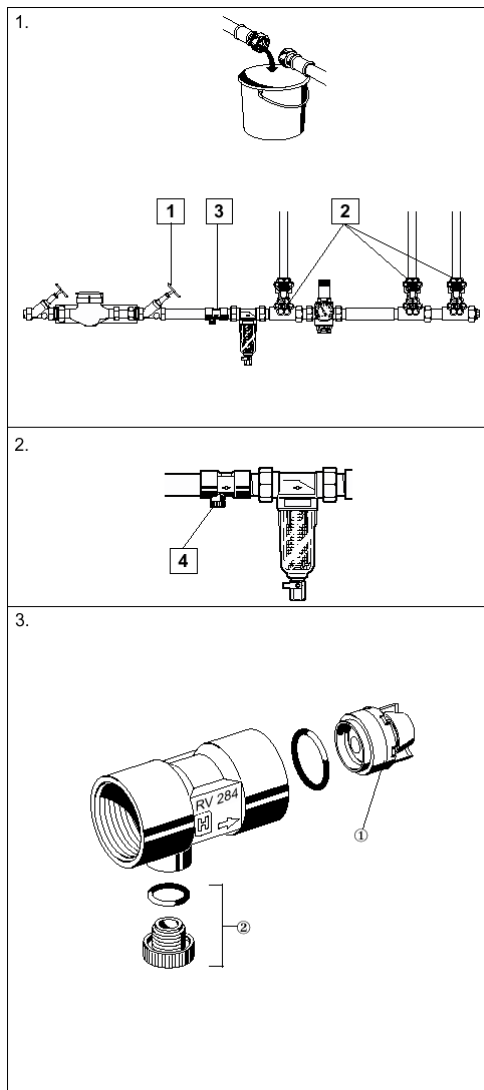

### 5. ZASADY BEZPIECZEŃSTWA

- Urządzenie powinno być:
  - w dobrym stanie
  - używane stosownie do zastosowania
  - używane z uwzględnieniem zasad bezpieczeństwa.
- Przestrzegać instrukcji montażu.
- Niezwłocznie usunąć niesprawności mogące mieć wpływ na bezpieczeństwo.
- Zawory EA-RV284 przeznaczone są do zastosowań zgodnych w niniejszą instrukcją.

### 6. CZĘŚCI ZAMIENNE (rys. 3)

- 1 – Wkład zaworu kontrolnego  
 1/2" - 2166200  
 3/4" - 2110200  
 1" - 2164400
- 2 – Zakrętka sześciokątna  
 1/2"- 1" - S06K-1/4

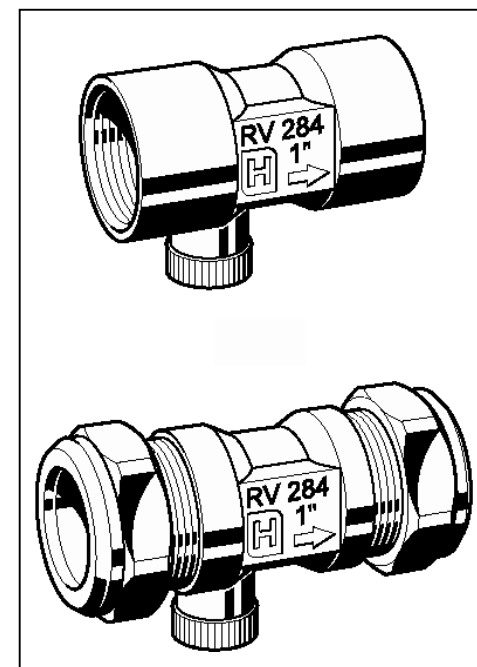

### 1. INSTALACJA

Instalacja zaworu zwrotnego antyskażeniowego klasy EA powinna być wykonana zgodnie z niniejszą Instrukcją montażu oraz lokalnymi przepisami. Miejsce montażu zaworu powinno być łatwo dostępne i zabezpieczone przed zamarzaniem.

#### 1.1 Montaż (rys. 1)

- Przepłukać instalację w celu usunięcia osadów i produktów korozji.
- Zamontować zawory odcinające 1 i 2
- Zamknąć zawory odcinające 1 i 2

- Zamontować zawór zwrotny 3 zgodnie z kierunkiem przepływu wskazanym na korpusie. Jeśli możliwe montować poziomo króćcem do dołu
  - Zapewnić dostęp do zaworu
  - Dla instalacji z wodomierzem montować bezpośrednio za nim
- Powoli otworzyć zawory 1 i 2.**

### 2. OBSŁUGA (rys. 2)

Skuteczność działania zaworów zwrotnych antyskażeniowych typu EA powinna być co 12 miesięcy badana przez osoby odpowiednio przeszkolone, a wyniki badań ewidencjonowane.

- Zamknąć zawór 1.
- Otworzyć zawór kontrolny 4. Poczekać na spłynięcie wody z odcinka pomiędzy zaworami 1 i 3. Jeśli wyciek wody nie ustaje, oznacza to uszkodzenie lub zanieczyszczenie zaworu. W takim przypadku powinien on być wymieniony lub naprawiony.
- Zamknąć zawór kontrolny 4.
- Otworzyć zawór odcinający 4.

### 3. ZAKRES ZASTOSOWAŃ

Czynnik woda do 75°C  
 krótkookresowo do 90 °C  
 Ciśnienie pracy maks. 16 bar (1.6MPa)

### 4. ROZMIARY PRZYŁĄCZY

A = gwint wewnętrzny  
 R1/2" do R2"  
 B = z pierścieniem zaciskowym  
 do rurek ø15, ø22, ø28

Zastrzega się prawo wprowadzenia zmian bez powiadomienia

**Honeywell**

Honeywell Sp. z o.o.  
 ul. Domaniewska 41 tel. 606 09 00, fax 606 09 01